

**En guide för dig som vill veta mer om
material, sömnadsteknik, färger och
klädesplagg från vikingatiden för att komma
igång att skapa dina egna kläder.**

Textilmaterial

Under vikingatiden använde man mest ull, lin, hampa och siden. Ull var klart vanligast, sedan lin och sist siden. Ull och lin var ofta inhemska material medan allt siden var importerat, det vanligaste ursprungslandet var Sogdan i nuvarande Uzbekistan. Man har även diskuterat om de finaste ylletygerna kan ha varit importerade, men här är man oklar över varifrån de i så fall kan ha kommit. Friesen och Syrien är några förslag. Man verkar ha använt en sorts material i varje tyg och inte blandat olika material i inslag och varp. I Norden är bevarandeförhållandena bättre för ull än lin och därför är få rester av linneplagg hittade. Siden användes nästan bara till dekoration av andra plagg. Troligtvis har även skinn och päls använts i enklare klädedräkt.

Lin och linne samt hampa

Under vikingatiden fanns både inhemskt och importerat linne. Många olika kvaliteter användes, alltifrån grovt, kraftigt blaggarnstyg till finaste, tunnaste lärft. De kraftigaste kvaliteterna har troligtvis använts som brukstextilier och arbets- eller vardagsplagg, och de tunnare till finare plagg. Lin är namnet på själva fibern och garnet man får av den, medan linne är benämningen för tyg vävt av lingarn. Linne har mest använts till särkar och skjortor men även till foder och i minst ett fall i Birka till hängselkjol. Linnet är nästan uteslutande vävt i tuskaft och nästan är alltid ofärgat, eftersom det är mycket svårare att färga än ull. Det finns dock några små och sällsynta bitar i blått och rött.

Man vet även att hampa odlades friskt i Norden jämte spånadslinet, redan innan vikingatid. Hampa var lättare att odla än lin, och gav en högre avkastning. Fibrerna har också väldigt lika egenskaper och utseende. Hampa bearbetades precis som lin och gav ett tyg som liknade linne. Det var motståndskraftigt mot röta och användes till rep och (förmodligen) segelduk, men troligtvis även till kläder (skjortor och särkar). Faktum är att ordet "linne" förut användes både för att beskriva tyg vävt av linfibrer och hampafibrer. På grund av svårigheten att skilja mellan dessa fibrer så finns det alltid en risk att arkeologiska fynd som beskrivs som linne, i själva verket kan vara hampa.

Färger: Oblekt och blekt. Några få blå och röda fynd finns också

Vanligaste vävsätt: Tuskaft.

Ull och ylle

Ull har använts till textilproduktion i hemmen, men dyrbarare ylletyger har också importerats. Troligtvis har ylle varit ett material som använts till många olika typer av kläder och textilier, något som många dessutom har haft tillgång till. De ylletyger som användes var alltifrån tunna och täta (som dagens kostymulle) till grövre kvaliteter. Ull kan användas med sin naturliga färg (vit, grå, brun eller brunsvart) men är även lätt att färga. Termen ull används om fibern och garnet, medan ordet ylle alltid syftar på tyg.

Ull är det allra vanligaste materialet i bevarade plagg och tygrester av flera orsaker. Främst för att det var det klart mest använda materialet i alla samhällsklasser, men också för att det bevaras bättre än lin i den jordmån som vi har i Norden. Ull har använts i alla slags plagg från tunna skjortor och särkar till tjocka mantlar. Många av tygerna är vävda i tuskaft (som lakansväv) men i finare tyger är också olika typer av kypert vanligt: diagonal- (som jeansstyg), fiskbens- och diamantkypert. Tygerna är sällan hårt valkade eller överskurna, utan man kan se inslags- och varptrådar.

Färger: Ullens naturliga färg samt många olika växtfärger. Gulaktiga färger är lättast att färga, men klara och djupa färger går också att få fram. Troligtvis har kulörta färger ansetts dyrbarare än dunkla. Både enfärgade och mönstrade tyger finns.

Vanligaste vävsätt: Tuskaft, rips, kypert, diamantkypert, fiskben och liknande.

Silke och siden

Ullens naturliga färg samt många olika växtfärger. Gulaktiga färger är lättast att färga, men klara och djupa färger går också att få fram. Troligtvis har kulörta färger ansetts dyrbarare än dunkla. Både enfärgade och mönstrade tyger finns. Tuskaft, rips, kypert, diamantkypert, fiskben och liknande.

Det finns fragment av siden i vissa vikingagravar. Under vikingatiden var siden mycket exklusivt och användes nästan bara till att dekorera med, ofta skuret i smala remsor som sedan sytts på andra plagg eller tyger. Det finns också fynd av brickvävda band med varp av silke. Silke och siden var en importvara och det vanligaste ursprungslandet var troligtvis Sogdan i nuvarande Uzbekistan. Eftersom siden var en importvara så var det troligtvis endast de rikaste som hade råd med det.

Färger: Många! Siden tar åt sig färg på liknande sätt som ull. Både enfärgade och mönstrade tyger förekom.

Vävsätt: Både enklare tekniker som tuskaft och mer avancerade tekniker som t.ex. samitum.

Skinn och päls

Skinn är visserligen inte textilt, men bör ändå tas upp eftersom det använts delvis på samma sätt som textilier. Päls och läder är mindre vanliga klädfynd från denna tid, men har troligen använts mera än vad fynden tyder på. Päls hittas vanligen som foderrester med pälssidan vänd in mot kroppen. Läder finns mest som skor, bälten och väskor av olika slag, sällan i klädesplagg. Skinn bevaras dåligt i jorden och är därför sällan representerat i arkeologiska fynd.

Dun

Det finns talrika spår av dun och fjäder från vikingatiden. Dessa kan ha använts till inredningstextilier som till exempel kuddar och dynor, men även till kläder.

Textiltillverkning och tygkvaliteter

Textiltillverkning för hand är oerhört tidskrävande. Detta innebar att allt textilt material togs tillvara och användes om och om igen. Tyglappar av ull som var för slitna att användas petades isär för att återanvändas. Blandade man den gamla ullen med ny ull kunde man spinna nytt garn igen.

Spånad

När man spinner garn kan man göra det i två olika riktningar: S- eller Z-spunnet. I moderna tyger och garner är S-spunnet det klart vanligaste medan man på vikingatiden använde båda, med en övervikt till det Z-spunna. Att man gjorde så kan ha att göra med både tillverkningssättet och modet. Man kunde kombinera S- och Z-spunnet garn i varp och inslag på olika sätt för att få fram olika tyger med olika utseenden och egenskaper.

Spinnriktningar



Man spann på slända och använde olika stora sländtrissor för att få olika tjocka garner. Textiltillverkningen var oerhört tidskrävande eftersom allting gjordes för hand och från grunden. Detta innebar att man aldrig slösade med material utan hela tiden tog till vara på allt. Troligtvis har man skarvat, lappat, lagat och sytt om textilier tills de inte längre varit brukbara.

Textilredskap från Oseberg. Bland annat slända, brickor, härvkors och sax. Vävning och tygkvaliteter

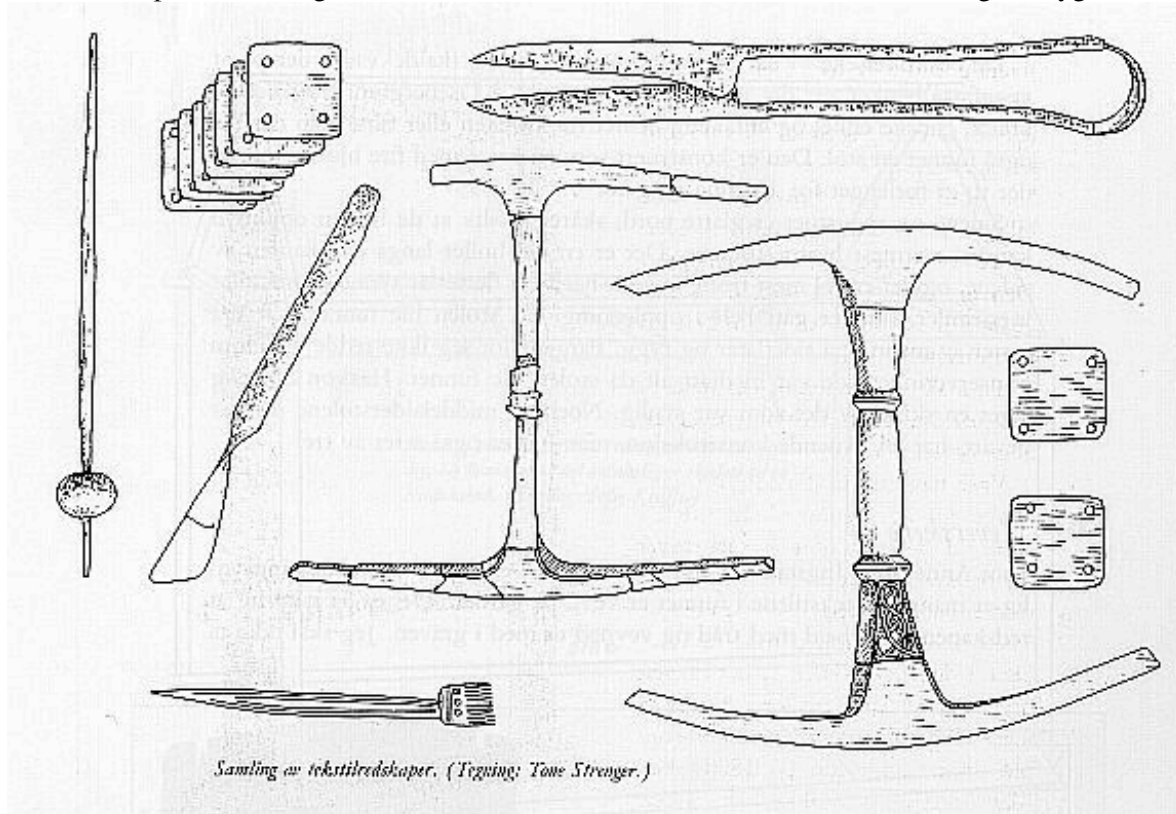

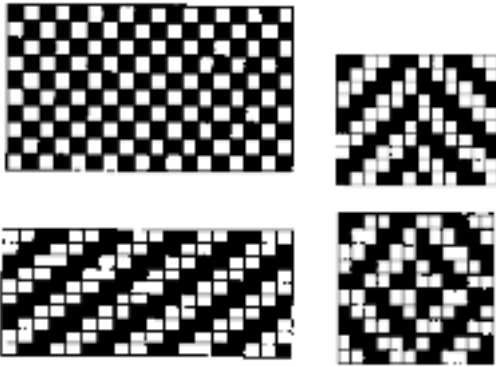

Under vikingatiden är tuskaft och kypert de vanligaste sätten att väva. Tuskaft betyder att man går över en varptråd och sedan under en varptråd med inslaget. Tuskaft användes till ull, lin och siden. För lin är detta det enda påträffade vävsättet med väldigt få undantag.

Kypert kan vävas på lite olika sätt, dels med rakt genomgående diagonal och dels med olika härledning. De varianter som var vanligast under vikingatiden var fiskben och diamantkypert.

Under vikingatiden använde man upprättstående vävstolar, men en del forskare tror att även vävstolar med liggande varp fanns på vissa platser. Att väva på de olika vävstolarna ger olika tyger. På den sistnämnda, modernare vävstolen går det snabbare och man kan väva längre tyger. Ofta anpassades vävbredden till den planerade användningen och många tyger var smala, till exempel en kjortelbredd, men även bredare tyger förekom. Vadmal var från börja ett mått på bredd och inte ett speciellt tyg.

Diamantkypert från Birka.



De flesta bevarade ylletyger från vikingatiden är inte valkade, överskurna eller behandlade på andra sätt. Det förekommer dock valkade tyger för vattenavvisande ytterplagg. Man vävde även tyger med inlagda garntrådar, ulltussar eller djurhår som imiterade päls. Dessa tyger kunde användas till bland annat mantlar.

Trådtäthet

Trådtäthet anges idag med i antal trådar/cm vävt tyg. Skalan visar hur man bedömer tygernas finhetsgrad.

>30 tr/cm Mycket fina

20-29.75 tr/cm Fina

14-19.75 tr/cm mindre fina

<13.75 tr/cm grova

Tyger med täthet 60tr/cm har hittats i Birka, otroligt fina och ovanliga. Kvalitetsmässigt är dessa helt i klass med moderna kostymtyger.

I vikingatida tyger är ofta varpen tätare än inslaget, vilket gör att tygerna kan bli ripsartade, det vill säga att det ena trådlagret i väven syns mycket mer än det andra. Rips och ripsartade tyger förekommer i ylle och lin och i både tuskaft och kypert.



Glättsten och glättbräde. Foto: Christer Åhlin, Historiska Museet.

Tvätt och hantering

Linne och hampa som har glatta fibrer är lätt att tvätta, smuts fäster dåligt och tyget förändras inte när det bearbetas under tvättningsprocessen. För att få linne och hampa slätt har man bearbetat det med glättstenar mot glättbräden, som ett vikingatida strykjärn.

Ull faltar sig lätt när det utsätts för vatten och mekanisk bearbetning, det gör att man historiskt sett har tvättat ylleytyger så sällan som möjligt. Många gånger har man bara vädrat ylleplaggen istället för att tvätta dem. På grund av ullfibers egenskaper så funkar denna väldigt enkla form av tvätt så länge plagget inte är riktigt skitigt. Kläder tvättades inte lika ofta som idag, troligen tvättades många plagg aldrig.

Garntekniker och band

Nålbindning

Nålbindning har varit mycket vanligt i mindre plagg, så som sockor och vantar. Det finns teorier om att man exporterat nålbundna ullvantar från Gotland under tidig medeltid. Några kända fynd av nålbundna tröjor, mössor och långa strumpor finns däremot inte. Nålbindning och nålbindningsliknande tekniker har förekommit på många olika ställen och på vissa platser har tekniken levt kvar till idag. Detta har lett till att tekniken finns i många olika varianter och har ett flertal olika namn och benämningar, bland annat nåla, binda och söma.

Språngning

Det finns fynd av språngning i Norden från tidig järnålder men också några små, vikingatida fragment från Birka.

Brickvävning

Det finns flera fynd av brickvävning från vikingatiden, men även tidigare och senare. Band behövs när man skall sy eller binda ihop något, än idag används rätt mycket band vid sömnad för att förstärka eller förhindra slitage. Brickvävningskonsten var högt utvecklad på vikingatiden. Från folkvandringstid, vikingatid och tidig medeltid finns många fynd av komplicerade brickvävda band. Banden är vävda i mycket tunt och ofta dyrbart material, lin, ull, silke, tagel, silver och guld. Från Birka finns band vävda i silke med silverinslag metallinslag, som mönster, från Högom finns band med hästtagel som inslag.

Utmärkande för många av bandfynden är att de är mycket smala, bara 1-1,5 cm.

De påkostade banden var nog inte något vem som helst hade råd att ha, tyvärr saknas nästan helt fynd av enklare band som enbart haft en praktisk funktion.

Tuskaftvävda band

Det finns fynd av band vävda i tuskaft använda som t.ex. benlindor men hur de är gjorda är inte helt klart. De kan vara brickvävda, men det är ett mycket krångligt sätt att väva dem på. De kan troligen inte vara vävda med bandgrind då den kom först senare och de kan inte vara vävda med bandvävstol då den kom ännu senare. De skulle kunna vara vävda med halvsvolv i en upprättstående vävstol eller med något liknande sätt att bilda skälet, men anpassat för bandvävning

Flätning

Olika typer av flätade band har troligtvis använts både som dekoration på kläder och som knytband eller bälten.

Från Skjoldehamn finns fynd av flera olika typer av flätor såväl runda som platta och breda. Dessa har bland annat använts som dekor på dräkten, vid bland annat hals och ärmavslut. Även bältet som hör till skjoldehamnsdräkten är flätat.

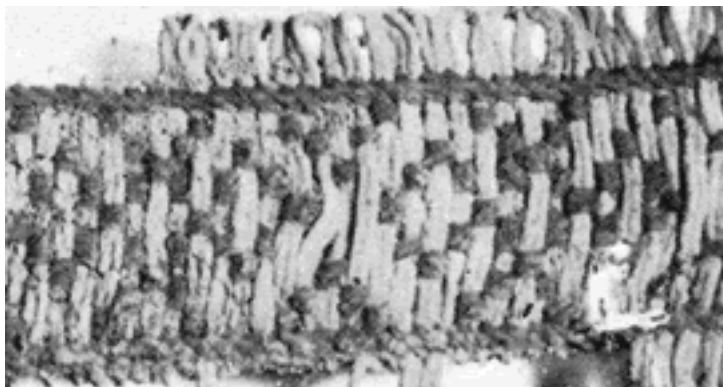

Brickvävt band i silke, med

Färger och mönster

Det troliga är att de flesta tyger på vikingatiden var i textilt fibrernas naturliga färg, det vill säga oblekt och blekt för linne och hampa samt naturvitt, brunt, grått och brunsvart för ylle. I vissa textiltynd har man hittat och identifierat vissa färgämnen. Man kunde antingen färga garn och tyg med ett färgämne, eller också överfärga en färg med en annan för att få fram nya färger. För att beta ullgarn och ylle använde man t.ex. mattlumner som innehåller alun. Alun bröts under vikingatid och kunde troligtvis köpas av de som hade möjlighet.



Växtfärgade garner. Foto: Ahnna Ehnström.



Rutigt tyg från Oseberg. Foto: Saamiblog

Mönster

De tyg som användes var inte bara enfärgat. Bitar med tyger som är randiga eller rutiga har hittats. De är ofta kypertvävda och det kan ibland likna hundtandsrutigt.

Att färga lin och hampa

Vegetabiliska fibrer så som lin och hampa har på grund av fiberns struktur svårt för att ta åt sig färg, och i de fall de färgats har de en tendens att blekas väldigt fort. Därför var det väldigt sällan som man färgade dessa fibrer. Istället kunde man bleka både garn och tyg för att få fram en riktigt vit färg.

Att färga ull och ylle

Ull är en animalisk fiber som lätt tar åt sig färg. Generellt sett är ljusare och gulaktiga färger lätt att få fram med många olika växter, men bleks fort. Starkare, djupare och klarare färger kräver mer speciella färgämnen men är å andra sidan mer färgäkta och håller längre.

Det finns många gamla beprövade färgväxter och färgrecept. Genom att välja rätt färgväxter får man fram färger som håller bra för både ljus och tvätt. Många fynd är dock efter många år i jorden helt bruna även om de från början haft helt andra färger. Gula, grågröna och bruna färger erhålles med vanliga svenska växter medan blått, grönt, lila och rött kräver färgämne från mer ovanliga växter eller t.o.m. utländska växter.

Att färga silke och siden

Dessa fibrer har väldigt lätt att ta åt sig färg och fanns troligtvis i många olika färger liksom ull. Eftersom det dessutom var en importvara kan även andra, mer exotiska färgämnen som till exempel kermes (en sköldlus som färgar rött) ha använts.

Blått

Ull och lin/hampa: Vejde och indigo ger blåa textilier med relativt hållbar färg, men det är en något bölig och mycket illaluktande process. Både lin och ull kan färgas blått med dessa färgämnen. Troligtvis var blått en dyrbar färg. I Hedeby har man hittat en mycket ovanlig bit lin, smårutig i blått och vitt. Färgat lin är dock mycket ovanligt eftersom färg generellt biter bättre på ull.



Brunt

Ull: Brun ull kan lätt fås från bruna får, men man kan också färga med valnötsskal, letlav, färglav eller bark.

Gult

Ull: Man har hittat gult färgämne från haris, vau och ett oidentifierat ämne eller planta. Dessa färger har bara hittats på ylleyger (inte på linne eller hampa). Gul färg kan även fås från björk, odon, färginst med flera växter.



Grått

Ull och lin: Naturgrå. Dels kan grått garn lätt spinnas av ull från gråa får och dels har oblekt lin ofta en gråaktig färg.

Grönt

Ull: Guldfärgande växter i kombination med järngryta eller grå ull kan ge dova gröna färger på ull och ylle. För starkare färger behöver man färga i två steg: både gult och blått.



Lila

Ull: Lila färgpigment från laven Rocella tinctoris (tuschlav) har hittats på ylletyger.

Rött och rödaktigt

Ull: Krapp och måra är exempel på växter som färgar rött, orange eller rödbrunt, framförallt på ull.

Lin: Några få, ovanliga exempel på fynd av rödfärgat linne finns, dessa är troligtvis färgade med krapp.

Svart

Ull: Riktigt mörka får kan ge nästan svart ull, men liksom hår har den en tendens att blekas och bli brunaktig.

Vitt

Ull: Ofärgad ull från vita får är vit, men inte kritvit.

Lin: Lin kan blekas på flera olika sätt med enkla metoder (bland annat med lut i kombination med solljus). Från gulvitt till lysande kritvitt går att få fram.

Vikingatida klädfynd

Att få fram exakt hur vikingatidens människor klädde sig är svårt, därför att våra källor är för få och ofullständiga. Men med hjälp av det som finns, enstaka plagg, tygrester, smycken, avbildningar och beskrivningar, har olika forskare genom åren kommit med teorier och förslag, en del mer fantasifulla än andra.

Det finns två stora platser när det gäller fynd av klädrester:

- 1 Gravarna i Birka (Björkö, i nutida Sverige) som representerar den riktiga överklassen med siden-, guld- och silverdekorationer.
- 2 Fynden i hamnen Hedeby (Haithabu, i nutida Tyskland) som representerar medelklassen, där bland annat tjärtrasor som gjorts av gamla kläder har hittats.

Utöver dessa platser finns det enstaka fynd från en rad orter i Storbritannien, Norge, Danmark, Island, Grönland samt delar av det som var det Rusiska riket.

Eftersom fynden är så få och fragmentariska brukar alla dessa fynd ibland användas för att få en bild av det vikingatida dräktskicket, trots att många fynd kan vara avlägsna både geografiskt och tidsmässigt. Största delen av de kläder vi har spår efter är överklasskläder, eftersom gravar med metallföremål, smycken och vapen, ger bättre bevarandeförhållanden än enkla gravar. Enskilda lösfynd kan av olika skäl bevaras bra, men är svårare att tolka utan det sammanhang som placeringen i gravarna ger.

Det verkar ha funnits en distinktion mellan kvinnors och mäns kläder. Vissa föremål, så som bältesspännen och posament, är vanligast i mansgravar medan spännbucklor och liknande föremål förekommer i kvinnogravar. Pärlor förekommer rikligast - men inte enbart - i kvinnogravar. Dräkterna verkar även ha skiftat beroende på geografi. Fynd från till exempel Birka, Gotland och Oseberg skiljer sig helt enkelt åt vilket tyder på att människor på dessa olika platser har haft olika dräktskick och traditioner. Detta gör till exempel att det inte är helt säkert att vikingatida fynd från Hedeby är representativa för en vikingatida människa från något annat område än just Hedeby, men å andra sidan ger sådana fynd ett intressant jämförelsematerial.

Mannens klädedräkt

Här följer några förslag av teorier och fynd kring vikingatida manskläder. Vill man skapa sin egen dräkt är det bra att fundera på vilken tid, samhällsklass och geografiskt område man vill hämta inspiration från.

Skjorta

Skjortor tycks ofta vara i linne eller ylle, ofärgade och vävda i tuskaft. Äldre modeller har ingen söm på axeln utan är sydda i ett stycke, medan fynd från Hedeby visar på ett mera modernt och skraddat snitt med axelsömmar och formade ärmhål. Ärmarna är smala eller avsmalnande mot handleden. Halsringningen är ofta rund med ett litet sprund men andra former som rektangulär, eller med en liten ståkrage finns också. Ofta är det kilar i sidorna, från midjan och neråt. På tidiga skjortor är det bara ett sprund i sidorna och på senare skjortor är det även kilar fram och bak. Längden varierar från mitt på låret till knät.

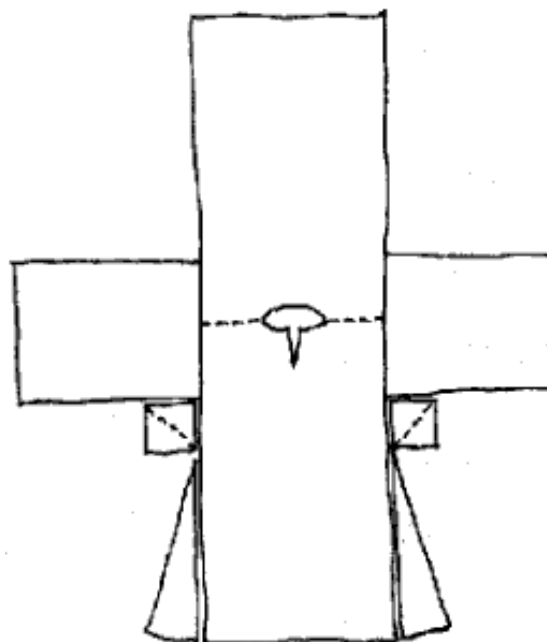
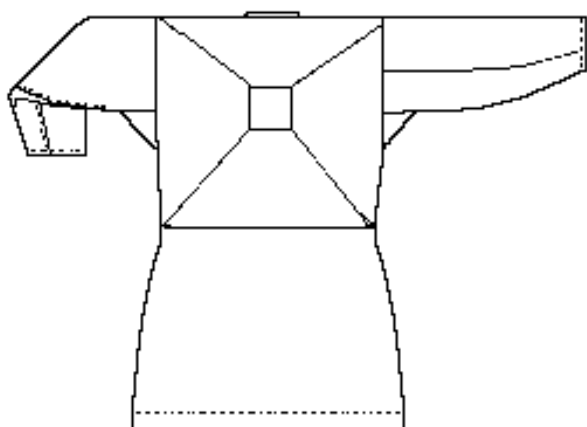
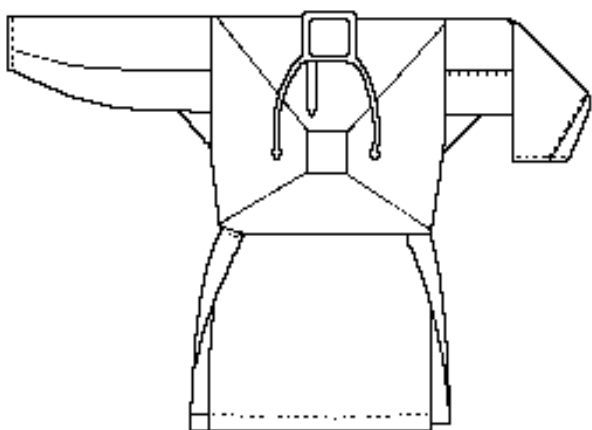

Skjorta från Viborg, ca 1000-tal. I. Marc Carlson, 2004 Principskiss på enkel skjorta. I. Marc Carlson, 2004

Kjortel

Kjorteln bars ovanpå skjortan, och den var sydd med liknande snitt som skjortorna. Kjortlarna var i ylle och tyget var ofta vävt i diagonalkypert, tuskaft, fiskben eller diamantkypert. Kjortlarna kunde vara dekorerade med sidenremсор, band, snoddar och flätor. Ibland kunde de även ha en enkel brodyr över en söm. Troligtvis har sidendekoren mest använts av rikare personer. Långt ifrån alla kjortlar har brickvävda band runt hals, ärm och nederkant. Vissa fynd av fina band, broscherade med silver och guld förekommer dock ibland.

Vikingatida kjortlar slutade troligtvis över knät, men blev längre under medeltiden. Kilar i sidorna har varit väldigt vanligt, kilar mitt fram kan också blivit vanligt under sen vikingatid. Halsringningen är ofta rund med ett litet sprund, oval, fyrkantig eller långsmal.

Kaftan

Det är troligt att männen burit någon slags överplagg, det är osäkert hur de har sett ut men det finns flera teorier kring kaftaner. En teori är ett plagg med framstycken som går omlott och stängs med bälte eller spännen, men det finns också fynd från bland annat Birka av små knappar som kan ha suttit mitt fram på en kaftan.

Plagget har då troligtvis varit skuret som en kjortel men öppen fram. Det finns fynd från Hedeby som skulle kunna vara delar av en kaftan. Sidenremсор och posament (snörmakeriliknande dekorationer av metalltråd) har hittats i mansgravar i Birka, dessa kan ha använts som dekorationer på kaftaner eller kjortlar.

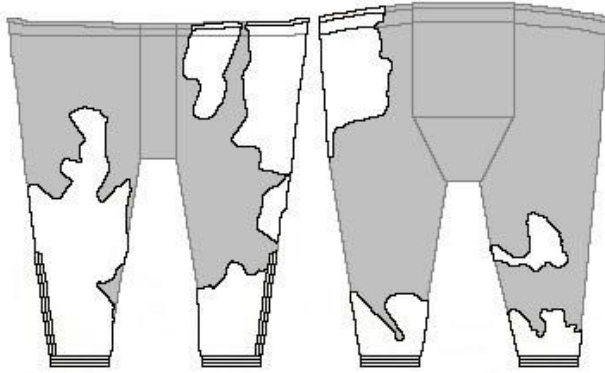

Skjoldehamn, ca 995-1029. I. Marc Carlson, 2004

Byxor

Vikingatida män bar troligtvis någon form av byxor. De få byxfragment man har hittat har varit i ylletyg.

Dels finns delar av ett par byxor hittade från Skjoldehamn i Nordnorge, dessa har ganska rakt snitt, söm utanpå benen och eventuellt någon form av kilkonstruktion i grenen. Om byxan burits av en man eller en kvinna är dock ovisst.



Thorsbjerg, Tyskland. 0-400- tal. I. Marc Carlson, 2004

Byxorna från Thorsbjerg i Nordtyskland är mycket tidigare än vikingatid (daterade till år 0-400) men i brist på bättre används de ofta som förlaga. Denna har sydda fötter och hällor upptill för bälte. Konstruktionen med kil i grenen tror man sig även ha funnit i en byxa från Hedeby.

Det finns också ett fynd från Hedeby som skulle kunna vara fragment av pösbyxor av tunt, kräppat ylletyg. Det som är speciellt med byxorna från Hedeby är att de verkar ha varit tvåfärgade i rött och grönt, med en färg på framsidan och en annan på baksidan.

Hosor, sockor, benlindor och fotlappar

Hosor är sydda strumpor av ull, med eller utan fot och fynd har gjorts både före och efter vikingatiden, så mycket talar för att de även förekom under vikingatiden. Hosor kan ha använts i kombination med nålbundna strumpor eller fotlappar. Bockstensmannen (1300-tal) hittades med både hosor och fotlappar, en av fotlapparna var dessutom gjord av en gammal utsliten kjortel.

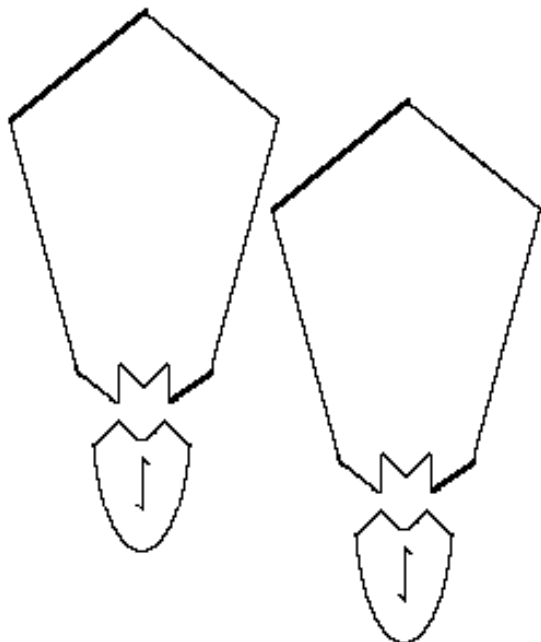

Bockstensmannens hosor, 1300-tal. I. Marc Carlson, 2004

Man har gjort fynd av krokar och spänner i mansgravar och dessa har man tolkat som anordningar för att hålla benlindor på plats. En tolkning av lindorna är att de kan ha varit vävda i fiskbensmönstrad ull, vanligen en bit över 3 meter långa, 8-10 centimeter breda och viras runt underbenen.



Nålbunden socka från York. Martina a Martin Hribovi 2006.

Det finns flera fynd av nålbindning bevarade. Ett exempel på en vikingatida, nålbunden socka är den på bilden till höger. Den hittades i utgrävningar i York och är tätt bunden. Sockan är väldigt låg och bör ha använts tillsammans med andra benkläder, till exempel hosor eller benlindor.

Brokor

Brokor är ett forntida ord för byxor, i dagens terminologi syftar ordet oftast på underbyxor i linne. Några sådana finns det tyvärr inga vikingatida fynd av, var sig för män eller kvinnor. En del beskrivningar och tidigmedeltida bilder stödjer dock ett bruk av brokor, bland annat nämns linbrokar. Huruvida dessa har varit vanliga som underkläder på vikingatiden är okänt men det finns ett stort antal medeltida avbildningar av enkla underbyxor i linne.

Huvudbonader

Männen på vikingatida avbildningar har ofta en toppig mössa eller hjälm. Dessa mössor kan ha varit kilhättor, det vill säga sydda av strykjärnsformade bitar och eventuellt dekorerade med band nertill. I Birka och på en del andra ställen finns de fynd som tyder på att man hade en annan mössmodell, typ tomteluva. Mössor kan i en del fall ha varit sydda av eller dekorerade med siden, ibland dekorerade med band och posament. I den nerhängande mösstoppen satt en mössprydnad.

Troligen använde män även hättor, typ struthättor utan strut. Ett sådant fynd från tidig medeltid finns från Skjoldehamn i Nordnorge.

Mantel

Mantlar ger ett bra väderskydd men kan också (precis som andra typer av kläder) användas för att visa vad man hade råd med. Skrytmantlarna kunde vara i ylle av fin kvalitet, ibland kanske med foder av päls och dekorerade med band och broderier. En mer vardaglig mantel var i grövre ull, kanske med invävda tussar av ull och djurhår för att skapa en yta som regn inte tränger igenom utan rinner av.

Mantlarna var ofta rektangulära, men det finns även avbildningar som tolkats som rundskurna mantlar. Ofta fästes de samman på ena axeln med ett spänne, men de kan också ha knutits mitt fram med dekorerade band. Ser man på avbildningar tycks mantlarna inte heller varit hellånga. Tyvärr finns inga hela vikingatida mantlar bevarade. Man kan dock jämföra med andra fynd, t.ex. Gerumsmanteln (ca 300 f. 0) och Bockstensmannens mantel (1300-tal) som är ca en meter från axlarna och ned.

Skor, bälte, väskor och pungar

Skorna var lågt skurna eller lite högre upp till ankeln. De var i tunt skinn som vändsyddes med sömmarna inåt. Bälten var i läder och kunde ha remändesbeslag i brons, och kanske bältesbeslag nitade längs bältet som extra prydnad. I bältet kunde man bära en pung eller liten väska samt en kniv eller annat verktyg.



Kvinnans klädedräkt

Här följer några teorier kring, och exempel på, fynd av vikingatida kvinnokläder. Vill man skapa sin egen dräkt är det bra att fundera på vilken tid, samhällsklass och geografiskt område man vill ta inspiration från.

Särk

Särken är den kvinnliga motsvarigheten till mannens skjorta och bars närmast kroppen. Särken var sydd av linne eller ylle. Det är osäkert hur långa särkarna var. På avbildningar av kvinnor når deras dräkt vanligtvis till fötterna eller har ett litet släp, men samtidigt finns extremt få bevarade textilier som skulle kunna säga något om särkarnas längd. Troligtvis har de haft en längd som gjort plagget praktiskt att använda. I Birka har många särkar haft ett sprund i halsen som stängs med ett litet runt spänne. Ärmarna har varit långa och avsmalnade mot handleden. I Birka finns också fynd av den fina goffrerade lannesärken där hela särken är fint rynkad i 2-3 mm stora veck med hjälp av rynktrådar. Ett jättearbete och nästan omöjlig att tvätta utan att vecken försvinner. Detta statusplagg tillhör den senare perioden av vikingatiden.

Tunika/kjortel

Kjortlar har hittats i Birkagravar från senare tid. De tycks ha sytts av fin ull, dekorerats med sidenremсор eller brickvävda band och burits mellan särk och hängselkjol. Det finns teorier om att detta plagg har importerats färdigsytt, men exakt hur de sett ut och hur vanliga de var är osäkert.

Hängselkjol

Hängselkjolen är kanske det plagg som orsakat mest diskussioner både mellan forskare och med andra förståsigpåare. Förslagen på hur den har sett ut är många och varierande. Hängselkjolen kan ha varit ett tubformat plagg, utställt med kilar eller våder. Det finns även fynd av hängselkjolar med rynkade framstycken. Detta tyder på att vissa hängselkjolar varit mycket rymliga. Andra teorier om hur hängselkjolorna sett ut finns också. Längden på kjolen är svår att ange eftersom ingen nederdel hittats. Någonstans mellan knä och fot kan vara troligt. Hur vanlig hängselkjolen var till vardags är osäkert. Det skulle kunna röra sig om ett ålderdomligt eller ceremoniellt plagg.

I Birka är de flesta kjolar av fin kypertvävd ull, ofta diamatkypert. Det finns vissa fynd, som visar att den varit fodrad eller haft infodringar upptill i linne. Vissa kvinnor tror man har haft två kjolar på sig samtidigt. Det finns ett annorlunda fynd från Birka med en hängselkjol av linne i två lager.

Fynd visar att spännbucklorna har fästs genom att nålen på baksidan av spännbucklan stuckits genom öglor, en kort fram och en lång bak. Den korta fram har helt täckts av bucklan, den långa bak har gått över axeln och fästs vid bucklan upptill. Dessa öglor verkar i de flesta fall varit smala och sydda av linne.

Mellan spännbucklorna bar kvinnorna pärlor och kedjor. Från bucklorna hängde det också redskap såsom örslev, nålhus, sax eller nyckel, i kedjor eller band. Kanten upptill på kjolen kunde vara dekorerad med band, snoddar eller sidenremсор. Dessa dekorationer verkar ha suttit längst upp, i nivå med hängselkjolens kant.

Hade kvinnor utan spännbucklor hängselkjol? Det är svårt att veta. Eftersom metall bevarar textil så är det i spännbucklorna som de flesta textilier har bevarats. Kanske fäste de öglorna på något annat vis? Kanske bar de istället en kjortel eller kaftan som stämde bättre med modet i resten av Europa? Något självklart svar finns inte i dag.

Kaftan, mantel och sjal

Det finns spår från Birka av något som skulle kunna vara en kaftan. Det man har hittat är få bitar och mycket av snittet är okänt. Plagget bars över hängselkjolen och ersattes möjligtvis senare av tunika. De fragment av kaftanliknande plagg från Birka som finns bevarade är i tunna, fina yllekvaliter och dekorerade med siden och band. Troligtvis var kaftanen öppen och hölls ihop fram av ett spänne. Spännets satt i allmänhet i höjd med spännbucklorna eller ovanför dessa. Lite längre upp om inget spänne fanns i särken, annars mitt på

bröstat. Spännets nål var stucken genom små öglor på sidorna av plaggets öppning så att spännet precis täckte öglorna. Detta spänne var vanligen ett stort runt spänne, ett trefliksspänne eller ett likarmat spänne.

Mantel eller sjal kan ha varit ett mycket vanligt ytterplagg för kvinnor. När man har hittat spännen men nålen stucken direkt genom tyg av grovare kvalitet än kapporna har man tolkat det som att det har hållit ihop en sjal eller mantel. Dessa kan ha varit fyrkantiga, runda eller halvrunda. Ett annat, enklare sätt att fästa ihop tyglager i plagg var att använda en dräktnål med snodd eller kedja i änden. Dessa kunde se ut på många olika sätt.

En bevarad mantel från tidig medeltid har hittats i en kvinnograv under Leksands kyrka. Just den manteln var halvcirkelformad, gul och vävd i diamantkypert. Längs den raka sidan fanns dessutom ett avancerat brickband.

Huvudbonader

Avbildningar av kvinnor från vikingatiden brukar tolkas som barhuvade med håret i en knut. En annan tolkning är att de skulle ha en klut om huvudet, och att denna varit knuten i nacken. I Birka finns det brickvävda band hittade i huvudhöjd, fastsydda på sidenrester från huvudbonader. Hur dessa huvudbonader såg ut, eller om det bara rört sig om hårband, vet man däremot inte. I Danmark finns en grav där brickvävda band hittats vid huvudet och ner längs kroppen fram till midjehöjd, de har troligen kantat en slöja. I York och Dublin har man hittat sidenhättor, vilka man tillskrivit kvinnor, fast de är lösfynd och kanske kan ha varit manliga huvudbonader. Dessa hättor är bara hittade i städer, vilka vid denna tid redan var kristna. Både religionen och miljön kan ha påverkat bruket av huvudbonader. Förutom mindre huvudbonader kan man också tänka sig att kvinnor burit hättor, som exemplet från Skjoldehamnsfyndet: en struthätta utan strut som kan ha burits av en kvinna.

Underkläder

Underbyxor eller andra plagg under särken finns det inga spår av. Med tanke på att många kvinnor gick utan underkläder ända in på 1900-talet så är det troligt att särken i många fall varit det enda underplagget. Helt säkert kan man dock inte vara och undantag kan finnas.

Hosor, sockor, benlindor och fotlappar

Vad kvinnor hade under sina kjolar vet vi inte heller men vi kan anta att det liknade männens plagg. Troligen användes strumpor eller hosor av tyg som täckte underbenen och hölls uppe vid knäna av strumpeband eller liknande. Kvinnor kan också ha använt låga nålbundna sockor eller fotlappar.

Skor

De skor man har hittat rester av är enkla och relativt lågt skurna, ofta till ankeln eller lite högre. De tillverkades i skinn och var vändsdydda. För att inte slita på material i onödan kan det ha varit väldigt vanligt att gå barfota.

Bälten

Några remändesbeslag finns inte i hittade kvinnogravar. Detta kan tyda på att kvinnor inte hade läderbälten. I Hedeby finns dock ett fynd från en hängslekjol med hopfildade spår i midjan och man kan tänka sig att kvinnor hade bälten eller gördlar av textil, kanske brickvävda.

Att göra en egen dräkt

Det är mycket att tänka på när man gör en egen dräkt tänkt att användas i vikingasammanhang. Nedan följer en del handfasta tips och råd.

Hur nördig vill du vara?

Givetvis håller de flesta på med vikingatid för att det är roligt. För att gestalta vikingatid så behöver man ju mer eller mindre historiska kläder, vilket kräver en del eftertanke, samt tid eller pengar. Viktigt att tänka på är dock att man kan bli ungefär hur nördig som helst, men samtidigt så måste man inte vara det. Det gäller att hitta sin egen trivselnivå av nördighet. En textiltok kanske tycker det är roligt att göra en helt handgjord dräkt och sätter sin egen nivå väldigt högt medan de flesta varken har samma ambitioner eller möjligheter. Det är okej. Alla har vi olika intressen, olika kunskaper och olika liv utanför vikingatiden. Tycker du att det är jätteroligt att hantverka så är det ju inga problem att göra stora delar av utrustningen för hand (och byta till sig resten från en annan hantverkare). Tycker man inte att textilhantverk är särskilt spännande så finns det genvägar att gå så man får tid över till det man tycker är roligare.

Vad vill du ha kläderna till?

Vill du se ut som en rik person, en vanlig fri människa eller kanske en träl? Vill du hantverka, slåss, odla, smida, leka, laga mat, segla eller kanske jaga i dina kläder? Precis som vi idag anpassar våra kläder efter vilka vi är och vad vi gör så kan det vara lämpligt att göra detsamma med sina vikingakläder. Vi går inte på bal i blåställ, går inte på gymmet i brudklänning, broderar inte i svetshandskar... Kort och gott, det kan vara bra att inte ha alla sina pärlor, ringbrynja, spännbucklor eller svärd på sig när man gör grovjobb, men däremot i andra sammanhang.

När ska du bära din dräkt?

Att ha på sig de kläder man trivs i (oavsett om det är historiskt rimligt eller inte) kan gå bra när vi är ute på marknad eller på gillen, men är kanske en inte lika bra ide när vi utför arbete i skog och mark. Men valet är upp till dig hur och när du vill bära dina kläder.

Mönster och tillskärning

Raka stycken och kilar kommer man långt med. Vill man spexa till det så kan man till exempel göra en tillskuren ärmisättning. Inspiration finns bland annat på sidan Some Clothing of the Middle Ages (<http://www.personal.utulsa.edu/~marc-carlson/cloth/bockhome.html>). Vill man inte göra mönster eller följa principskisser så kan man köpa färdiga på t.ex. Handelsgillet (www.handelsgillet.se).

Material och färg

När du väljer material, fundera på vad plagget ska användas till och välj därefter. När det gäller linne är det säkrast att använda oblekt eller blekt. Ylle i de flesta färger funkar, men undvik skrikiga färger och kolsvart.

Användningsområde

Sommarkläder

Vinterkläder

Finkläder

Arbetskläder

Dekor på kläder

Lämpligt material

Linne/hampa till skjortor och särkar. Det finns tunt (och svalt) ylle som går att använda till kjortlar och annat.

Ylle, skinn, päls.

Granna (men inte hysteriska) färger och gärna täta, tunna, fina material. Kanske dekorerade med snoddar, band eller till och med sidendetaljer till riktigt högtidliga plagg.

Enklare tyger, naturfärgat är toppen men färgat funkar också (särskilt dova färger). Har du något gammalt och slitet så lappa och laga eller sy om.

Band, snoddar, flätor, posament finns i diverse fynd. Ett fåtal rester av broderier finns. Tänk på att dekoren ska passa med det övriga plagget. Vill man ha ett plagg av fint/dyrt tyg bör man ha motsvarande dekorationer medan ett plagg av billigare/grövre tyg kan ha väldigt enkla dekorationer eller kanske inga dekorationer alls.

Foder

Det har historiskt sett varit väldigt vanligt med lager på lager vilket ofta gjort foder överflödigt. Vill man ändå fodra ett plagg så bör man tänka på vilka egenskaper man vill att fodret ska ge.

- 1 Ska det vara ett väldigt varmt plagg? Använd yllefoder.
- 2 Ska det vara ett stabilt plagg? Använd ett tätvävt linne- eller hampafoder.
- 3 Ska det vara ett plagg som bitvis är stadigt? Fodra de delar du vill stadga upp med linne, till exempel ovankanten på hängselkjolar.

Handsömnad

Praktiska och enkla sömnadstekniker som funkar till det mesta är:

förstyg - - - - (upp, ned, upp, ned)

efterstyg ----- (upp, tillbaka och ned, upp, tillbaka och ned)

kaststyg // // // över en kant

fällstyg // // // mot en kant + ett underlag

Det finns även många andra sömnadstekniker som kan vara bra ibland, men man klarar sig väldigt långt enbart med dessa fyra. Väljer du någon annan söm så tänk på att anpassa den efter material och placering. Vill man ha ett följsamt fall bör man välja en söm som inte blir stabbig och vice versa.

För att sy ihop olika plaggdelar: Förstyg, efterstyg eller kaststyg.

För att säkra kanter från att rispa sig (efter att plaggets olika delar sytts ihop)

- alternativ 1: Fäll ned sömsmånen med förstygn, efterstygn eller fällstygn.
- alternativ 2: Säkra sömsmåner med kaststygn.
- alternativ 3: Gör en "fransk söm" och vik in sömsmåner mot varandra och sy ihop med kaststygn.
- alternativ 4: Täck sömsmånen med ett band.

Fållar: Det finns jättemånga sätt, men här kommer några varianter.

- alternativ 1: Vik upp sömsmånen och sy fast med fällstygn.
- alternativ 2: Bandkanta.
Mer information, bilder på sömmar och referenser till fynd finns på: <http://heatherrosejones.com/archaeologicalsewing/>

Symaskin (ohistoriskt men effektivt)

Symaskiner fanns naturligtvis inte på vikingatiden, men är man ingen handsömnadsfantast så kan man använda sig av detta nutida hjälpmedel till sömmar som ändå inte syns.

☒ För att sy ihop olika plaggdelar: Raksöm ----

☒ För att säkra kanter från att rispa sig: Zick-zack. VVVV

☒ Fållar: På de flesta hushållsmaskiner finns även en så kallad "osynlig fällsöm" som ser ut ungefär såhär: ---v---v---v--- Leta reda på instruktionsboken till symaskinen och se efter hur du ställer in den på din egen maskin. Du spar ett par timmar och får samtidigt en fäll inte syns särskilt mycket från plaggets rätsida.

Lathund Plagg

Nördigt - Skjortor, särkar, kjortlar, enkla byxor, hosor, hättor, strumpor m.m. med inspiration från fynd.
Bra - Skjortor och särkar i linne eller ylle. Kjortlar, enkla byxor, hosor, hättor, strumpor m.m. i ylle, skinn eller päls. (Siden funkar till fin- och högtidskläder)

Undvik - Kilar i avvikande färg. T-shirtar och andra kläder i trikå (underkläder är ok, de syns ju inte under alla andra kläder).

Färger

Nördigt - växtfärgade tyger.

Bra - blekt och oblekt linne. Ylle i naturfärger eller färger som går att få fram med hjälp av växtfärgning.

Gärna billigare/blaskigare färger till arbetskläder och mer kulörta/djupa färger till finkläder.

Undvik - Skrikiga färger, tryckta tyger, neonfärger.

Material

Nördigt - Linne, hampa, ylle, sidendetaljer. Handvävda tyger. Naturligt garvat skinn/läder/päls. Bra - Linne, hampa, ylle. Siden funkar till dyrbara finplagg. Skinn/läder/päls funkar också, särskilt till ytterplagg eller arbetskläder.

Undvik - Syntet (ohistoriskt + brandfarligt), fuskskinn, bomull, spets, velour och sammet.

Sömnad

Nördigt - Helt handsytt. Skarvningar och lagningar.

Bra - Kläder där maskinsömmarna inte syns på plaggets utsida. Undvik - Maskinbrodyr.

Snitt

Nördigt - Kläder sydda efter arkeologiska fynd. Tygbesparande skarvar. Bra - Kläder i enkla snitt. Raka stycken och kilar funkar till det mesta. Undvik - Moderna, avancerade skärningar.

Dekor och detaljer

Nördigt - Snoddar, brickvävda band m.m. i ull, lin, silke samt band med guld- eller silverinslag inspirerade av historiska förlagor. Posament. Broderi inspirerat av fynd.

Bra - Snoddar, brickvävda band m.m. i ull, lin, silke.

Undvik - Maskinbroderier, syntetband, fuskpäls, dragkedjor.

Vantar, mössor, strumpor, tillbehör

Nördigt - Nålbundet eller sytt i växtfärgat eller ofärgat material. Bra - Nålbundet eller sytt.

Undvik - Syntetmaterial.

Skor

Nördigt – Handsydda skor av läder eller råhud, efter arkeologiska fynd. Utan bes. Barfota funkar också.

Bra – Vissa typer av sandaler eller enkla skor som kan passera som handsydda forntidsskor, utan synlig maskinsöm. Använd ditt omdöme. Näbbkängor (utan maskintryckt dekoration) kan fungera som substitut om det är kallt. Träskor, om de är täljda i trä och omålade. Gummisula under vikingaskorna är ok, men besök skomakaren att välja en diskret färg. Barfota funkar också. Undvik – Militärkängor, formpressade läderskor, skor i tyg.

Accessoarer

Nördigt - Historiska smycken och redskap (nålhus, kniv, spännen m.m). Enkla saker till vardags/arbetsdräkt och finare smycken/spännen/redskap till finplagg.

Bra - Smycken och redskap med historisk inspiration (nålhus, kniv, spännen m.m).

Undvik - Moderna företeelser så som uppenbara mobilväskor. Synliga klockor. Tänk på att bara bära med dig saker i bältet som du faktiskt har användning av.